

# NSP series

◆ 1 回路 ◆



NSP - 11



NSP - 11 - UL



NSP - 11 - CSA

## 仕様・定格

定 格	600V, 30A( Min24V, 5mA )
質 量	標準 : 420g U L : 430g, CSA : 445g
配線端子	2 - M4
把手取付	ボルトナット



NSP - 4

## 仕様・定格

定 格	600V, 30A( Min24V, 10mA )
質 量	570g
配線端子	2 - M4
把手取付	ボルトナット

- NSP - 11
- NSP - 11 - UL

UL 規格認定品 E108407

UL 規格認定品の材質は、NSP - 11 と一部異なります。

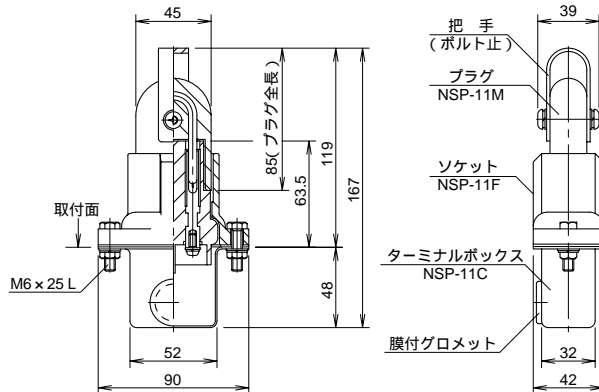

## 取付穴

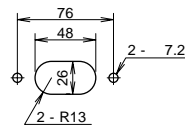

## 回路図

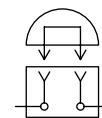

- NSP - 11 - CSA

CSA 規格認定品 LR67284

CSA 規格認定品の形状及び材質は、NSP - 11 と一部異なります。

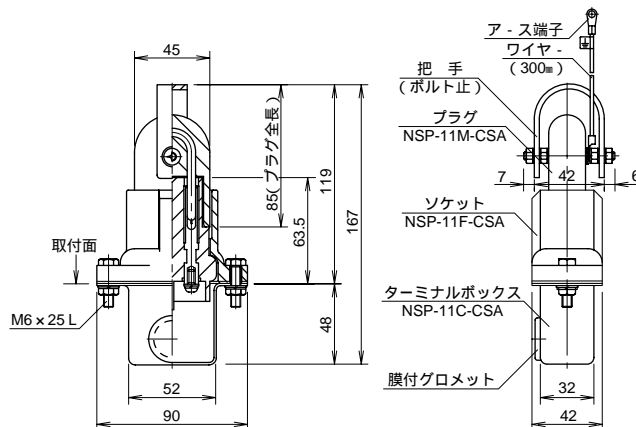

SPTシリーズよりも定格電圧、電流の大きい製品です。

- NSP - 4

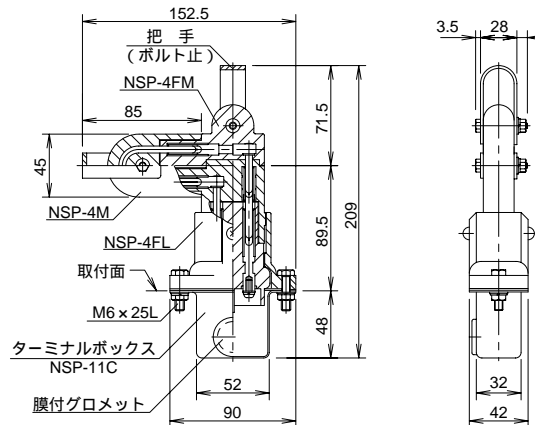

## 取付穴

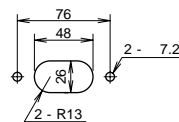

## 回路図

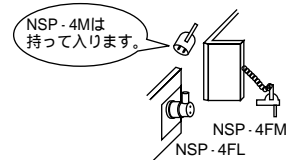
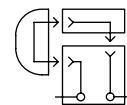

SPTシリーズよりも定格電圧、電流の大きい製品です。三分割なので、雇用・携帯用のプラグを構成できます。